

LYRIC™ CLASSICAL ACOUSTIC MICROPHONE

ACHTUNG!

Zur Aufrechterhaltung von Garantieansprüchen darf der Lyric nur von autorisierten L.R. Baggs Händlern montiert werden. Wir geben keine Montageanweisungen oder Hilfestellung für Hobbybastler.

MONTAGEANWEISUNG

SCHRITT 1. GURTKNOPF / VORVERSTÄRKERMONTAGE

Bohren eines Loches für den Gurtknopf

Bohren Sie im Endklotz ein sauberes Loch von 12 mm für den Gurtknopf. Entfernen Sie eventuell abstehende Holzpartikel und Staub im Innenbereich der Gitarre.

Einsetzen des Klinkenanschluss-Vorverstärkers

Entfernen Sie die Überwurfmutter, die Befestigungsmutter und eine Unterlegscheibe vom Ende der Anschlussbuchse. Jetzt sollten sich noch ein Spannring, eine Unterlegscheibe und eine Mutter auf dem Gewinde der Anschlussbuchse befinden. Führen Sie mit einer Hand die Anschlussbuchse durch das Schallloch in den Korpus und setzen Sie diese in das vorgebohrte Loch im Endklotz. Mithilfe der inneren Mutter können Sie die Buchse richtig positionieren, so dass das komplette, schmalere Gewindeteil aus dem Korpus ragt (siehe **Abbildung 1**).

Wenn die Anschlussbuchse richtig positioniert ist, setzen Sie die Unterlegscheibe und Mutter auf das Gewinde und drehen Sie diese fest. Anschließend schrauben Sie die Überwurfmutter (Gurtknopf) an (die Überwurfmutter muss geringfügig hinter dem Gewindeschaf zurückstehen).

SCHRITT 2. ANBRINGEN DES MIKROFONS

Das Lyric Mikrofon ist dafür konzipiert, mithilfe des mitgelieferten Klebestreifens auf der Unterseite der Gitarrendecke angebracht zu werden. **VORSICHT:** Verwenden Sie unbedingt nur die mitgelieferten Klebestreifen, da sie extra für diese Montage vorgeformt und auf das Mikrofon abgestimmt sind. **VERWENDEN SIE AUF KEINEN FALL SEKUNDENKLEBER!** Ersatzklebestreifen sind beigefügt.

Mikrofonpositionierung: Jede Gitarre ist einzigartig. Die empfohlene Position des Mikrofons kann nur als Ausgangspunkt verstanden werden. Sie finden den optimalen Abtastpunkt durch Hin- und Herschieben des Mikrofons. Bei Gitarren ohne Stegfutter wird das Mikrofon zwischen den Verstrebungen direkt vor dem Steg wie abgebildet angebracht (**Abb. 2**). Bei Gitarren mit wird das Mikrofon zwischen den Verstrebungen direkt vor dem Stegfutter wie abgebildet angebracht (**Abb. 3**). Greifen Sie in das Schallloch und säubern Sie den Bereich unterhalb des Stegs, so dass er absolut frei ist von Öl, Staub und anderen Rückständen. Entfernen Sie die Schutzfolie von der Unterseite des Mikrofons und bringen Sie es an der Deckenunterseite an. Üben Sie Druck auf die gesamte Fläche des Mikrofons aus, vor allem an beiden Enden, um es richtig festzukleben. Dabei ist es ratsam, mit der anderen Hand von außen an gleicher Stelle Gegendruck auszuüben, um die Klebewirkung zu erhöhen und eine Beschädigung der Decke zu vermeiden. Beim Pressen auf das Mikrofon wippen Sie leicht von vorne nach hinten, um zu erreichen, dass die gesamte Fläche verklebt wird. Zum Schluss fixieren Sie das Kabel mit einer Kabelklemme nahe am Mikrofon (siehe **Abb. 2 & 3**).

Im Fall, dass Sie das Mikrofon entfernen müssen, greifen Sie mit möglichst vielen Fingern unter die Seiten des Mikrofons und ziehen Sie es vorsichtig in Richtung Hals nach unten ab. Reißen Sie es nicht ab.

SCHRITT 3. FERTIGSTELLUNG DER MONTAGE

Anbringen der Batterie

Verstauen Sie die Batterietasche innerhalb der Gitarre so, dass sie leicht zugänglich ist. Säubern Sie die Stelle gut und bringen die Tasche mit dem mitgelieferten Klettband an.

Anbringen des Lautstärkereglers

Suchen Sie eine geeignete Stelle am oberen Rand des Schalllochs zum Befestigen des Lautstärkereglers. Säubern Sie den gewählten Bereich, ziehen Sie die Schutzfolie ab und drücken Sie den Regler einmal fest an. Sichern Sie alle Kabel mit den mitgelieferten Kabelklemmen und besaiten Sie die Gitarre neu.

Einstellen des Mikrofon-Präsenzreglers

Eine korrekte Einstellung dieses Reglers ist absolut entscheidend für den Klang des Lyric (siehe **Abb. 4**).

Abb. 1



Abb. 2



Abb. 3

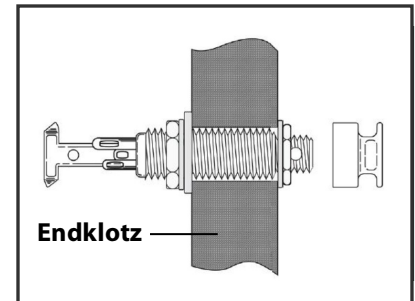

Abb. 4

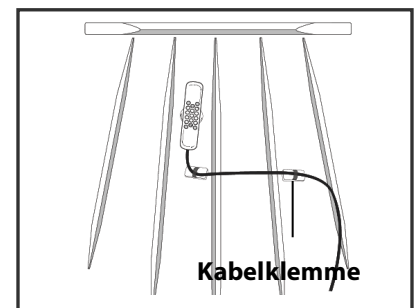
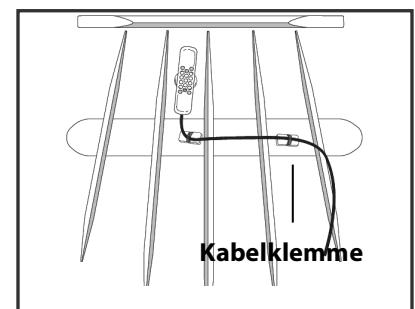

Spielen Sie über einen Akustikverstärker oder ein PA-System, während Sie die Einstellungen vornehmen. Sie benötigen den kleinen, mitgelieferten Uhrmacherschraubendreher. Der Regler arbeitet äußerst effektiv, nehmen Sie daher Änderungen immer nur in sehr kleinen Schritten vor.

Der verstärkte Ton sollte ausgewogen sein und dem natürlichen Klang und dem Spielgefühl der akustischen Gitarre entsprechen. Falls dem Klang Klarheit und hohe Frequenzen fehlen, erhöhen Sie die Präsenzen des Mikrofons, indem Sie den Regler im Uhrzeigersinn drehen. Dagegen drehen Sie ihn etwas nach links, wenn Sie zu starke Handgeräusche hören und/oder der Klang zu scharf ist.