

# LYRIC™

## AKUSTIKMIKROFON

### MONTAGEANWEISUNG

#### ACHTUNG!

Zur Aufrechterhaltung von Garantieansprüchen darf der Lyric nur von autorisierten L.R. Baggs Händlern montiert werden. Wir geben keine Montageanweisungen oder Hilfestellung für Hobbybastler.

#### SCHRITT 1. GURTKNOPF / VORVERSTÄRKERMONTAGE

##### Bohren eines Loches für den Gurtknopf

Bohren Sie im Endklotz ein sauberes Loch von 12 mm für den Gurtknopf. Entfernen Sie eventuell abstehende Holzpartikel und Staub im Innenbereich der Gitarre.

##### Einsetzen des Klinkenanschluss-Vorverstärkers

Entfernen Sie die Überwurfmutter, die Befestigungsmutter und eine Unterlegscheibe vom Ende der Anschlussbuchse. Jetzt sollten sich noch ein Spannring, eine Unterlegscheibe und eine Mutter auf dem Gewinde der Anschlussbuchse befinden. Führen Sie mit einer Hand die Anschlussbuchse durch das Schallloch in den Korpus und setzen Sie diese in das vorgebohrte Loch im Endklotz. Mithilfe der inneren Mutter können Sie die Buchse richtig positionieren, so dass das komplette, schmalere Gewindeteil aus dem Korpus ragt (siehe **Abbildung 1**).

Wenn die Anschlussbuchse richtig positioniert ist, setzen Sie die Unterlegscheibe und Mutter auf das Gewinde und drehen Sie diese fest. Anschließend schrauben Sie die Überwurfmutter (Gurtknopf) an (die Überwurfmutter muss geringfügig hinter dem Gewindeschaft zurückstehen).

#### SCHRITT 2. ANBRINGEN DES MIKROFONS

Das Lyric Mikrofon ist dafür konzipiert, mithilfe des mitgelieferten Klebestreifens auf der Unterseite der Decke unterhalb des Stegfutters angebracht zu werden. **VORSICHT:** Verwenden Sie unbedingt nur die mitgelieferten Klebestreifen. Verwenden Sie auf keinen Fall Sekundenkleber, das Mikrofon kann dadurch zerstört werden. Bringen Sie das Mikrofon wie dargestellt an (**Abb. 2**). Anders als bei herkömmlichen Kontaktmikrofonen ist die millimetergenaue Positionierung des Lyric Mikrofons nicht entscheidend. Daher entfällt auch der mühselige Prozess, durch Hin- und Herschieben des Mikrofons den optimalen Abtastpunkt zu finden. Greifen Sie in das Schallloch und säubern Sie den Bereich unterhalb des Stegs, so dass er absolut frei ist von Öl, Staub und anderen Rückständen. Entfernen Sie die Schutzfolie von der Unterseite des Mikrofons und bringen Sie es an der Deckenunterseite beim Stegfutter an. Dabei achten Sie darauf, dass das Kabel zur Bassseite des Stegs austritt. Das ermöglicht eine saubere und einfache Kabelführung zum Vorverstärker. Üben Sie Druck auf die gesamte Fläche des Mikrofons aus, vor allem an beiden Enden, um es richtig festzukleben. Dabei ist es ratsam, mit der anderen Hand von außen an gleicher Stelle Gegendruck auszuüben, um die Klebewirkung zu erhöhen und eine Beschädigung der Decke zu vermeiden. Beim Pressen auf das Mikrofon machen Sie leichte Wippbewegungen von vorne nach hinten, um zu erreichen, dass die gesamte Fläche verklebt wird. Zum Schluss fixieren Sie das Kabel mit einer Kabelklemme (siehe **Abb. 2**).

Im Fall, dass Sie das Mikrofon entfernen müssen, greifen Sie mit möglichst vielen Fingern unter die Seiten des Mikrofons und ziehen Sie es vorsichtig in Richtung Hals nach unten ab. Bevor Sie das Mikrofon wieder anbringen, entfernen Sie eventuelle Klebereste am Stegfutter.

#### SCHRITT 3. FERTIGSTELLUNG DER MONTAGE

##### Anbringen der Batterie

Verstauen Sie die Batterietasche innerhalb der Gitarre so, dass sie leicht zugänglich ist. Säubern Sie die Stelle gut und bringen die Tasche mit dem mitgelieferten Klettband an.

##### Anbringen des Lautstärkereglers

Suchen Sie eine geeignete Stelle am oberen Rand des Schalllochs zum Befestigen des Lautstärkereglers. Säubern Sie den gewählten Bereich, ziehen Sie die Schutzfolie ab und drücken Sie den Regler einmal fest an. Achten Sie darauf, dass der Schildplattdeckel konzentrisch mit dem Schallloch abschließt. Sichern Sie alle Kabel mit den mitgelieferten Kabelklemmen und besaiten Sie die Gitarre neu.

##### Einstellen des Mikrofon-Präsenzreglers

Abb. 1



Abb. 2



Abb. 3

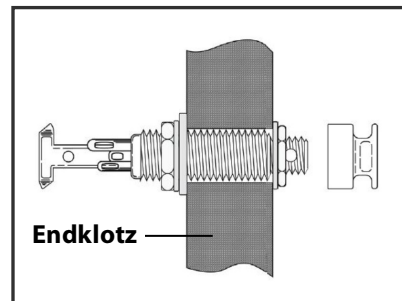
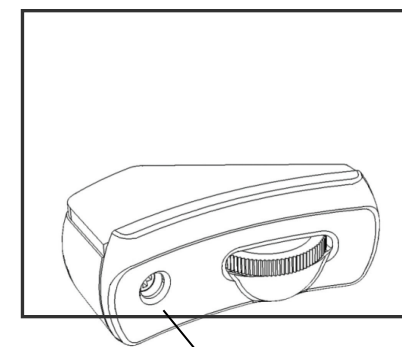

Mikrofon-Präsenzregler

**WICHTIG!** Eine korrekte Einstellung dieses Reglers ist absolut entscheidend für den Klang des Lyric (**siehe Abb. 3**). Spielen Sie über einen guten Akustikverstärker oder ein PA-System, während Sie die Einstellungen vornehmen. Sie benötigen den kleinen, mitgelieferten Uhrmacherschraubendreher. Der Regler arbeitet äußerst effektiv, nehmen Sie daher Änderungen immer nur in sehr kleinen Schritten vor.

Der verstärkte Ton sollte ausgewogen sein und dem natürlichen Klang und dem Spielgefühl der akustischen Gitarre entsprechen. Falls dem Klang Klarheit und hohe Frequenzen fehlen, erhöhen Sie die Präsenzen des Mikrofons, indem Sie den Regler im Uhrzeigersinn drehen. Dagegen drehen Sie ihn etwas nach links, wenn Sie zu starke Handgeräusche hören und/oder der Klang zu scharf ist.